

FORCITE



 PINLOCK

CASCO MK4S

EL CASCO DE NUEVA GENERACIÓN

LISTA DE VERIFICACIÓN PREVIA AL USO

01



**ASEGÚRESE DE QUE SU CASCO ESTÁ
CARGADO**

Utilice un cargador de 5 V y 2 A

02



**COMPRUEBE LA INSERCIÓN DE SU
TARJETA SD**

Forcite recomienda utilizar tarjetas SD
de clase 10

03



INSTALE LA APP FORCITE



Ante cualquier otra duda, contacte con
support@forcite.com.au

ÍNDICE

CARACTERÍSTICAS DEL MK1S	4
CASCO MK1S	5
MÓDULO DEL CASCO	6
CUBIERTAS DE PUERTOS DE ACCESO	7
ALERTAS DEL CASCO	8
DESMONTAJE DE LA PANTALLA	10
MONTAJE DE LA PANTALLA	11
DESMONTAJE DEL PARASOL INTERNO	12
MONTAJE DEL PARASOL INTERNO	13
CONTROLADOR	14
SOPORTE PARA MANILLAR	15
CABLE MULTIMEDIA	16
MULTIMEDIA EN EL IPHONE	17
CUIDADO DEL CASCO	18
SEGURIDAD Y ATENCIÓN AL CLIENTE	19
POLÍTICA DE FORCITE	20
ADVERTENCIAS	26

CARACTERÍSTICAS DEL MK7S



SISTEMA DE CÁMARA (HD 1080, 60 FPS)



BLUETOOTH (5.0)



VISUALIZACIÓN LED PERIFÉRICA



GUÍA DE NAVEGACIÓN



NOTIFICACIONES E INDICACIONES DE AUDIO



REPRODUCCIÓN Y CONTROL DE MÚSICA



RESPONDER Y GESTIONAR LLAMADAS DE TELÉFONO

Encuentre una versión completa de esta guía para su descarga e información sobre nuevas características en

support.forcitechmets.com

CASCO MK1S

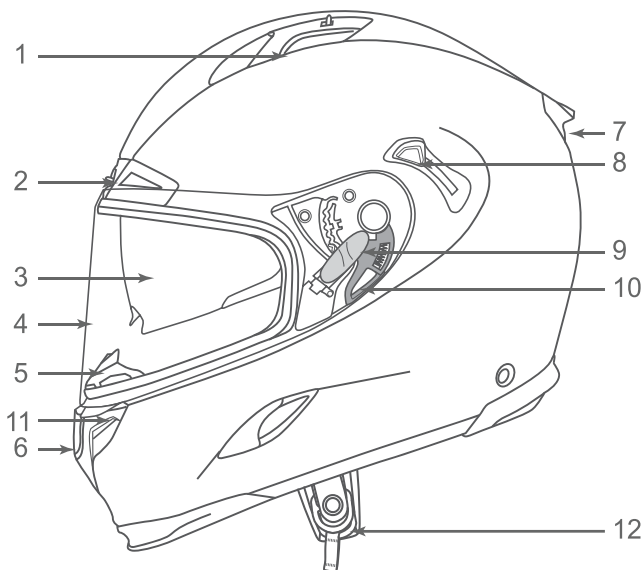

- 1. Ventilación superior
- 2. Ventilación de la frente
- 3. Parasol interno
- 4. Pantalla
- 5. Deflector de respiración
- 6. Cámara

- 7. Ventilación trasera
- 8. Interruptor del parasol
- 9. Bloqueo de pantalla
- 10. Desbloqueo de pantalla
- 11. Ventilación del mentón
- 12. Correa de bucle en D

MÓDULO DEL CASCO

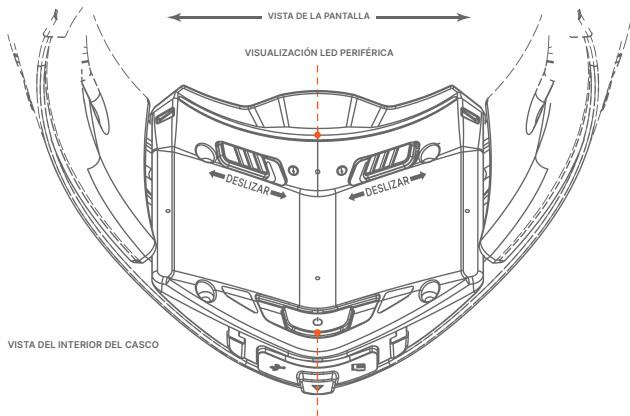

BOTÓN DE ENCENDIDO

 PULSAR UNA VEZ
ENCENDIDO/
APAGADO

 MANTENER PULSADO 6 S
MODO DE
EMPAJEAMIENTO

 MANTENER PULSADO 25 S
REESTABLECIMIENTO
TOTAL DEL CASCO

TARJETA SD



CARGA/DATOS

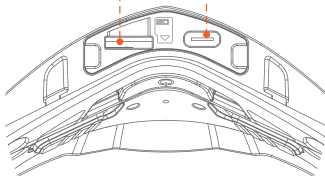

PRIMER PLANO DE LOS
PUERTOS BAJO LA CORTINA DEL MENTÓN

CUBIERTAS DE PUERTOS DE ACCESO

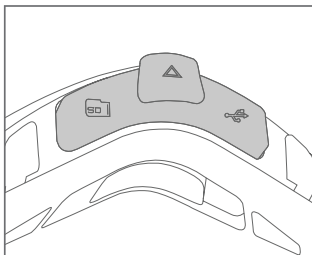
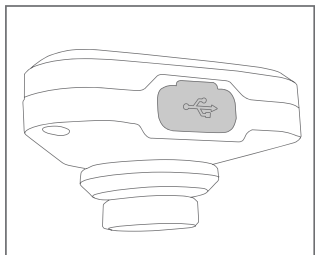

El casco Forcite y el controlador disponen cada uno de una cubierta de goma para el puerto de acceso que encaja en la ranura para tarjetas SD y en los puertos de carga.

PRECAUCIÓN: Asegúrese de cerrar firmemente estos puertos para proteger la electrónica del polvo y la humedad. Si no cierra correctamente las cubiertas, la garantía podría no cubrir los daños ocasionados.

ALERTAS DEL CASCO

Las incidencias en la carretera y las instrucciones de navegación se indican mediante visualización perimetral y a través del audio.

A continuación, se muestra una lista de los principales patrones de visualización.

Encontrará un listado con todas las alertas de Forcite actualizadas en support.forcitechelmets.com



Gire a la izquierda



Gire a la derecha

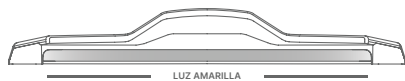

Peligro en carretera



Atasco próximo



Cierre/Accidente

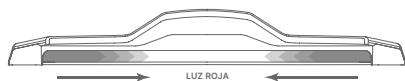

Cámara de control de
velocidad

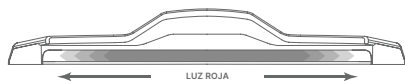

Grabación iniciada

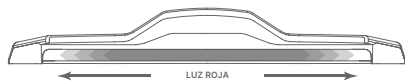

Grabación detenida

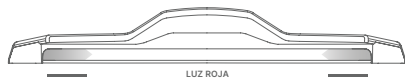

Grabación en curso

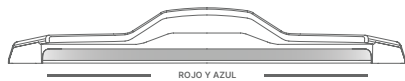

Policía próxima

DESMONTAJE DE LA PANTALLA

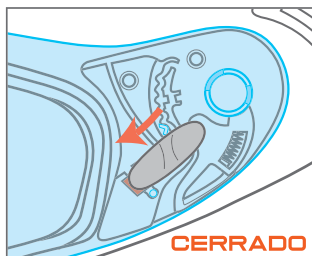
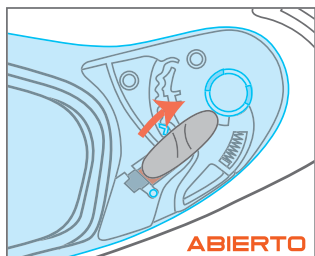

* Antes de retirar la pantalla, verifique que los bloqueos situados a ambos lados se encuentren "ABIERTOS".

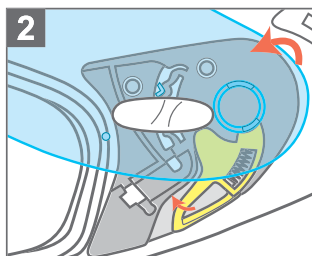
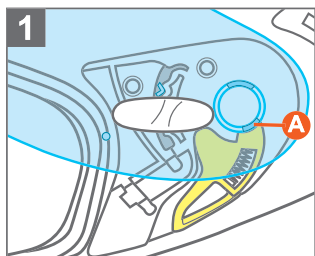

1. Abra la pantalla hasta su posición más elevada y compruebe que la pestaña (A) se sitúa por encima de su dispositivo de desbloqueo.
2. Tire hacia arriba de la palanca de desbloqueo de la pantalla y extraiga simultáneamente el borde inferior de la pantalla. Repita el mismo procedimiento en el otro lado para extraer totalmente la pantalla.

MONTAJE DE LA PANTALLA

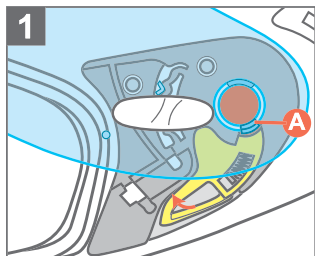

1. Coloque la pantalla en posición abierta sobre el orificio circular en ambos lados, asegurándose de que la pestaña (A) quede alineada con el dispositivo de desbloqueo de la pantalla.

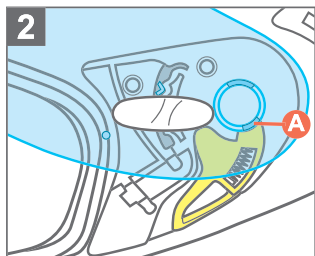

2. Tire del dispositivo mientras empuja firmemente la pantalla para encajarla en posición.

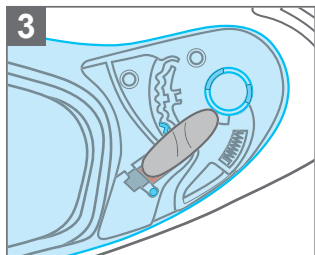

3. Suelte el dispositivo de desbloqueo de la pantalla.

4. Repita el mismo procedimiento en el otro lado para completar el montaje.

DESMONTAJE DEL PARASOL INTERNO

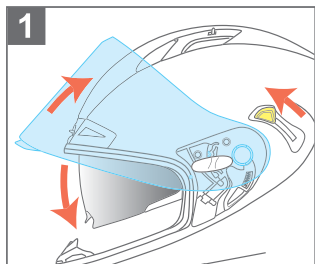

1. Gire la pantalla hasta su posición de apertura completa. Baje el parasol interno utilizando el interruptor del lateral del casco.

2. Gire el parasol interno hacia abajo hasta observar un pequeño hueco y, seguidamente, tire con fuerza hacia fuera para liberar el parasol del mecanismo.

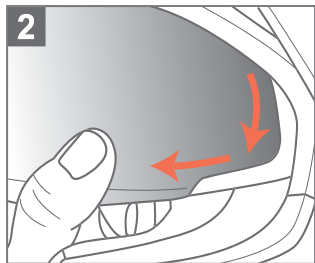

MONTAJE DEL PARASOL INTERNO

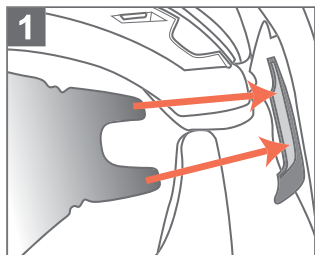

1. Inserte las pestañas del parasol en su mecanismo en el sentido de la flecha hasta su tope. Repita la operación en el otro lado y compruebe que la posición de montaje sea correcta.

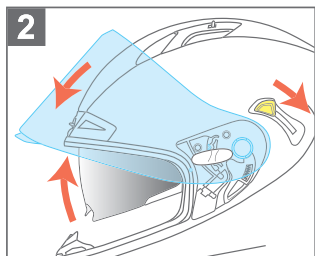

2. Deslice el interruptor para replegar el parasol interno en la carcasa- procurando que el movimiento sea suave-.

CONTROLADOR

BOTÓN DE NAVEGACIÓN

- PULSAR UNA VEZ
REPETIR LA INSTRUCCIÓN DE NAVEGACIÓN
- MANTENER PULSADO 2 S
CANCELAR NAVEGACIÓN

BOTÓN DEL TELÉFONO

- PULSAR UNA VEZ
RESPONDER LLAMADA
- ● PULSAR DOS VECES
RECHAZAR/COLGAR LLAMADA
- MANTENER PULSADO 2 S
SIRI/GOOGLE ASSISTANT

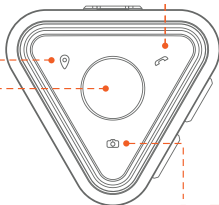

BOTÓN CENTRAL

- MANTENER PULSADO 2 S
ENCENDER/APAGAR
- PULSAR UNA VEZ
REPRODUCIR/PAUSAR LA MÚSICA
- ● PULSAR DOS VECES
OMITIR UNA PISTA
- ● ● PULSAR TRES VECES
RETROCEDER UNA PISTA
- MANTENER PULSADO 6 S
MODO DE EMPAREJAMIENTO

BOTÓN DE LA CÁMARA

- PULSAR UNA VEZ
COMENZAR/DETERER GRABACIÓN
- MANTENER PULSADO 6 S
BORRAR TARJETA SD



 SUBIR VOLUMEN

 BAJAR VOLUMEN

SOPORTE PARA MANILLAR

El kit de soporte para manillar Forcite incluye dos separadores y una herramienta de apriete adicional. El soporte se adapta a manillares de 7/8" (22 mm), 1" (25 mm) y 1-1/8" (28 mm).

MONTAJE:

1. Enrolle los soportes superior e inferior alrededor del manillar y utilice un separador para ajustarlos según proceda.
2. Fije los soportes con los dos tornillos de fijación incluidos.
3. Coloque el controlador sobre la plataforma del soporte para manillar y fíjelo utilizando la tuerca de mariposa.

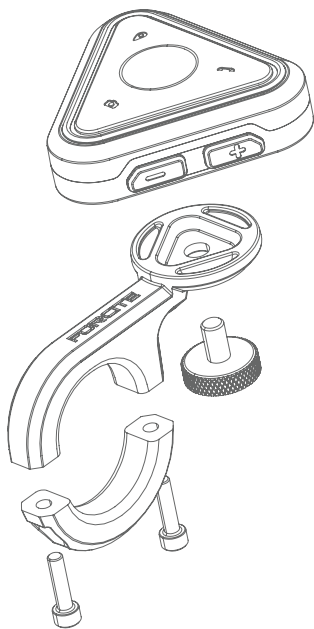

CABLE MULTIMEDIA

ACCESO MULTIMEDIA

El gestor multimedia Forcite permite ver las grabaciones de sus trayectos, editarlas y compartirlas desde su teléfono mediante el cable de acceso multimedia entre el teléfono y el casco.

Para acceder al gestor multimedia, vaya a **Main Menu > Media (Menú principal > Multimedia)**

Una vez allí, el sistema le solicitará conectar el cable multimedia a su dispositivo móvil y al casco Forcite. Asegúrese de que el conector USB-C central esté conectado al casco y el otro, a su dispositivo móvil.

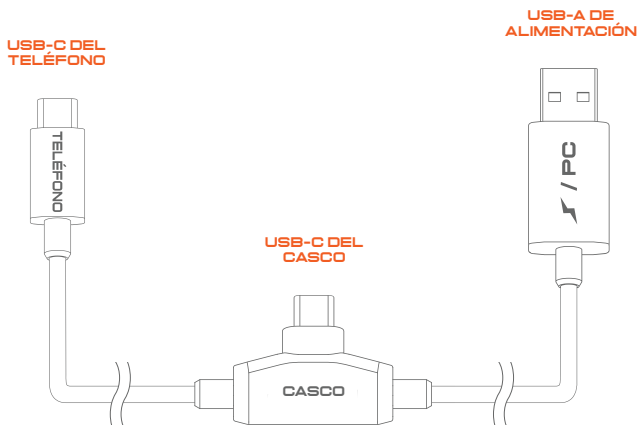

MULTIMEDIA EN EL IPHONE

Si utiliza un iPhone, deberá adquirir un adaptador de cámara lightning a USB de Apple, disponible en la Apple Store. El cable de acceso multimedia de Forcite incluye el adaptador USB-A a USB-C necesario.

Una vez conectados su casco y su teléfono, siga las instrucciones de la app para acceder al contenido multimedia.

**ADAPTADOR LIGHTNING
DE APPLE**

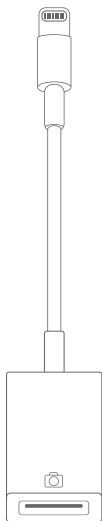

**ADAPTADOR
USB-A A USB-C**



CUIDADO DEL CASCO

1. Para la limpieza de la pantalla o del forro interior del casco, utilice exclusivamente agua o detergentes neutros.
2. Desmonte la pantalla y el forro interior antes de comenzar su limpieza.
3. Limpie suavemente a mano el forro interior con un paño limpio y, a continuación, déjelo secar en un lugar bien ventilado.

Nota: todos los forros están disponibles en distintos tamaños

ADVERTENCIA

Este producto puede exponerle a sustancias químicas que, según el Estado de California, provocan anomalías congénitas u otros daños reproductivos. Para obtener más información, visite <https://www.p65warnings.ca.gov>

ADVERTENCIA IMPORTANTE SOBRE LAS LIMITACIONES DEL PRODUCTO

Su nuevo casco Forcite puede protegerle de varias formas siempre que esté correctamente ajustado y sujeto a su cabeza. No obstante, ningún casco garantiza la protección frente a lesiones graves o fatales en caso de accidente, incluso a velocidades inferiores a 20 km/h (13 millas/h). Conduzca siempre extremando la precaución y asegúrese de haber leído todas las instrucciones para garantizar el correcto uso, fijación y cuidado del casco.

SEGURIDAD Y ATENCIÓN AL CLIENTE

EXENCIÓN DE RESPONSABILIDAD DE LA VISUALIZACIÓN LED

Cada motorista es distinto y este producto podría no resultar seguro para todos ellos. Si la visualización LED periférica u otra característica le resulta incómoda durante la conducción, o cualquier otra función le distrae en exceso, le recomendamos no utilizar este producto para garantizar su seguridad en la carretera.

La visualización LED periférica del casco, las alertas acústicas y el sonido pueden desactivarse en el menú principal de la app Forcite. Utilice su casco Forcite únicamente si se siente cómodo con sus características.

CAMBIOS DE TALLA/TAMAÑO

Si experimenta cualquier problema con la talla o el ajuste de su casco Forcite, visite forcitehelmets.com/size-swap, o contacte directamente con nuestro equipo de asistencia técnica para resolver cualquier duda a través del correo support@forcite.com.au.



Tire hacia abajo de las pestañas rojas situadas en la parte inferior de las almohadillas de las mejillas en caso de emergencia, accidente o lesión.

POLÍTICA DE FORCITE

Gracias por visitar nuestra web o app (nuestra Plataforma). Nuestra Plataforma es propiedad y está operada por Forcite Helmet Systems Pty Ltd (ABN 79 165 647 183). Al acceder o utilizar nuestra Plataforma o los servicios asociados, usted acepta estos Términos y condiciones (Términos) y también confirma haber leído y aceptado nuestra Política de privacidad (disponible en www.forcithelmets.com). Debe revisar detenidamente nuestra Política de privacidad y estas Condiciones y dejar de usar de inmediato nuestra Plataforma si no está de acuerdo con ellas. En estos Términos, "nosotros", "nos" y "nuestro" hacen referencia directa a Forcite Helmet Systems Pty Ltd (ABN 79 165 647 183) y nuestros órganos corporativos relacionados.

Adquisición y matriculación

Puede registrarse como miembro para realizar pedidos de nuestros productos a través de la Plataforma y acceder a determinadas funciones de la misma. Cuando se registre y active su cuenta (o adquiera nuestros productos), nos facilitará información personal como su nombre y dirección de correo electrónico. Debe asegurarse de que esta información sea exacta y esté actualizada. Trataremos toda la información personal que recopilamos de acuerdo con nuestra Política de Privacidad. Cuando complete su registro y active su cuenta, le proporcionaremos un nombre de usuario y una contraseña. Usted es responsable de mantener ese nombre de usuario y contraseña siempre seguros, así como de todo uso y actividad que se realice bajo ese nombre de usuario. Si desea mantenerse anónimo, por ejemplo, al escribir reseñas, le recomendamos escoger un nombre de usuario que no sea su nombre legal completo. Si es menor de 16 años, no debe crear una cuenta, registrarse como miembro ni adquirir nuestros productos. Si es mayor de 16 años, pero menor de 18, declara que ha revisado estos Términos con su padre/madre o tutor legal para asegurarse de entenderlos. Si usted es un padre/madre o tutor que permite a un menor de 18 años crear una cuenta, usted se compromete a: supervisar el uso que el menor haga de su cuenta y de nuestra Plataforma; asumir todos los riesgos asociados al uso que el menor haga de su cuenta y de nuestra Plataforma, incluida la transmisión de contenidos o información a y desde terceros a través de Internet; asegurarse de que los contenidos y la información que el menor pueda encontrar en nuestra Plataforma sean adecuados para el menor; asumir toda responsabilidad derivada del uso que el menor haga de nuestra Plataforma y de su cuenta, o relacionada de cualquier otro modo con estas Condiciones o con el uso de nuestros productos; garantizar la exactitud y veracidad de toda la información facilitada por el menor; y aceptar el contenido de estas Condiciones en nombre del menor. Es posible que le pidamos confirmar que posee el permiso de sus padres o tutores y que estos han aceptado estas Condiciones en su nombre y, aunque no lo hagamos, asumiremos que es así y, de este modo, le facilitaremos acceso a nuestra Plataforma y a su cuenta.

Aviso de recogida

Recopilaremos su información personal con el fin de facilitarle el uso de nuestra Plataforma, suministrarle nuestros productos y con los fines establecidos en nuestra Política de Privacidad.

Podremos revelar esa información a terceros que nos ayuden a prestar nuestros servicios (incluidos los proveedores de tecnología de la información, de comunicaciones y nuestros socios comerciales) o conforme lo exija la ley.

Si optara por no facilitarnos esa información, es posible que no podamos ofrecerle todos nuestros productos o servicios o, incluso, acceso a nuestra Plataforma. Nuestra Política de Privacidad explica: (i) cómo almacenamos y utilizamos su información personal, y cómo puede acceder a ella y corregirla; (ii) cómo puede presentar una queja relacionada con el tratamiento de su información personal; y (iii) cómo gestionaremos dicha queja. Si desea obtener más información sobre nuestras políticas o prácticas de privacidad, contacte con nosotros en info@forcite.com.au.

Consentimiento

Al facilitarnos sus datos personales, usted otorga su consentimiento para la recogida, uso, almacenamiento y divulgación de dicha información tal y como describe nuestra Política de Privacidad y las presentes Condiciones.

Exactitud, integridad y actualidad de la información

Pese a realizar todos los esfuerzos razonables para garantizar la exactitud e integridad de la información recogida en nuestra Plataforma, y en la medida permitida por la ley, incluida la Ley del Consumidor de Australia, no ofrecemos ninguna garantía sobre la información contenida en nuestra Plataforma. Usted deberá vigilar cualquier cambio realizado en la información contenida en nuestra Plataforma. No seremos responsables ante usted ni cualquier otra persona si se producen interferencias o daños en sus sistemas informáticos o dispositivos móviles relacionados con el uso de nuestra Plataforma o de una web vinculada. Usted debe adoptar sus propias precauciones para garantizar que todo lo que seleccione para su uso desde nuestra Plataforma esté libre de virus u otros elementos (como gusanos o troyanos) que puedan interferir o dañar el funcionamiento de sus sistemas informáticos o dispositivos móviles. Podemos, periódicamente y sin previo aviso, modificar o añadir algún elemento a nuestra Plataforma (incluidos los Términos) o a la información, productos o servicios descritos en ella. No obstante, no nos comprometemos a mantener nuestra Plataforma actualizada. No seremos responsables ante usted ni cualquier otra persona si la información recogida en nuestra Plataforma contiene errores o no está actualizada.

Promociones y concursos

En el caso de ciertas campañas, promociones o concursos, pueden aplicarse más condiciones. Si desea participar en una campaña, promoción o concurso de este tipo, deberá aceptar las condiciones pertinentes. En caso de discrepancias entre esos términos y condiciones y estos Términos, prevalecerán estos últimos.

Proceso de pedidos y compras

Los productos expuestos en nuestra Plataforma no constituyen una oferta de venta. Se trata únicamente de una invitación para presentar ofertas o negociar. Los pedidos realizados por usted representan ofertas de compra de productos concretos conforme a los Términos y al precio especificado (incluidos los gastos de entrega y otros). En la medida en que lo permita la ley, nos reservamos el derecho a

aceptar o rechazar su oferta por cualquier motivo (o sin motivo alguno), incluidos, entre otros, la falta de disponibilidad de algún producto, un error a la hora de determinar el precio o en la descripción del producto, así como errores en su pedido. Es necesario que revise su pedido detenidamente antes de remitirlo. Una vez confirmado el pedido, no habrá posibilidad de cancelarlo. Si tiene algún problema con su pedido, contacte con nosotros a través de info@forcite.com.au. Si cancelamos o no podemos atender su pedido (por ejemplo, debido a la falta de disponibilidad de un producto o porque hayamos interrumpido su venta por cualquier motivo), le facilitaremos el reembolso total de cualquier pago recibido. Salvo que así lo exija la ley (incluida la Ley del Consumidor de Australia), no seremos responsables ante usted de ninguna pérdida resultante, como la adquisición del producto en otro establecimiento a un precio mayor (incluidos los gastos de entrega y otros).

Precio, pago y uso de códigos de descuento/cupones

Los precios de los productos, la entrega y otros gastos indicados se especifican en dólares australianos e incluyen el impuesto sobre bienes y servicios (GST), si procede. Los precios son los vigentes en el momento de su publicación, aunque permanecen sujetos a cambios. Todos los pagos deben recibirse en su totalidad antes de proceder al envío. Si su banco o el emisor de su tarjeta de crédito no recibe el pago o lo rechaza, no podremos retener ni retendremos el producto reflejado en su pedido. En tal caso, no garantizamos que el producto esté disponible si intenta volver a pedirlo más adelante. Un código de descuento/cupón solo puede canjearse una vez por hogar y pedido. Estos códigos no pueden sumarse a otros descuentos. Solo se puede utilizar un código de descuento/cupón por pedido.

Titularidad y riesgo

La titularidad y los riesgos que entrañan los productos que solicite, como pérdida o daños, se transfieren a usted en el momento de la entrega.

Suministro y entrega de productos

En conformidad con estos Términos, le suministraremos los productos que figuran en la confirmación de su pedido. Haremos todo lo posible por respetar los plazos de entrega indicados; no obstante, existen muchos factores (algunos de los cuales escapan a nuestro control) que pueden afectar a estos plazos y no podemos garantizar su cumplimiento en todos los casos. Si desea organizar la recogida personal de los productos, contacte con nosotros a través de info@forcite.com.au o 0460310779 para organizarlo.

Productos agotados

Nos reservamos el derecho a notificarle que los productos que ha pedido ya no están disponibles. Si pide un producto de nuestra Plataforma y más tarde le informamos que ya no está disponible, le facilitaremos (a su elección) un crédito de tienda o un reembolso por el valor del producto que no pudimos suministrarle (incluidos los gastos de envío). Los créditos de tienda solo pueden utilizarse para realizar pedidos, no son canjeables por dinero en efectivo. Los créditos de tienda deben utilizarse en un plazo de 12 meses desde su emisión.

Devoluciones por cambio de opinión

Preste atención al realizar su pedido, dado que no ofrecemos devoluciones ni cambios por cambios de opinión transcurridos 30 días o por errores al finalizar el pedido (como elegir una talla, color, modelo o estilo incorrecto). Los reembolsos únicamente pueden efectuarse en un plazo de 30 días a partir de la recepción de los artículos comprados; transcurridos esos 30 días, no será posible solicitar el reembolso. Los cambios de talla deben realizarse en un plazo de 30 días a partir de la fecha de recepción de los productos; si se realizan fuera de este plazo, deberá abonar una tasa de reposición de existencias. Los cambios de talla únicamente se pueden realizar si el casco está NUEVO, no podemos cambiar tallas de productos usados. Todos los productos incluyen de serie 12 meses de garantía que cubre todos los defectos de fabricación, pero no el desgaste general.

Sus garantías legales

La Ley del Consumidor de Australia, que forma parte de la Ley de Competencia y Consumo de 2010 (Cth) (Ley del Consumidor de Australia), establece ciertas garantías legales que no pueden excluirse, limitarse ni modificarse en modo alguno. Estas garantías se suman a cualquier garantía voluntaria ofrecida por el fabricante o el proveedor. Nada de lo dispuesto en los presentes Términos afectará a los derechos que le asisten en virtud de la Ley del Consumidor de Australia u otra legislación similar en materia de garantías legales.

Proceso de reembolso y preguntas sobre su producto

Ante cualquier pregunta sobre su producto, contacte con nosotros a través de info@forcite.com.au. Los reembolsos se efectuarán mediante el método de pago empleado para la compra. Sin perjuicio de lo dispuesto en la cláusula 6.7 - (Sus garantías legales) (y sin limitar la cláusula 11.1(d)), no reembolsaremos una compra ni sustituiremos un producto cuando, en nuestra opinión razonable, el producto, después de su entrega, haya pasado a ser de una calidad inaceptable debido a un uso indebido, no conforme con las instrucciones del fabricante, a un uso anómalo o a una falta de cuidado razonable.

Sitios vinculados

Nuestra Plataforma puede contener enlaces a sitios web gestionados por terceros. Estos enlaces se facilitan para su conveniencia y podrían no estar actualizados ni recibir mantenimiento. A menos que se indique expresamente lo contrario, no aprobamos ni somos responsables del contenido de estas webs vinculadas y no tenemos ningún control ni derecho sobre ellas.

Derechos de propiedad intelectual

A menos que se indique lo contrario, somos propietarios o licenciatarios de terceros de todos los derechos, títulos e intereses (incluidos los derechos de autor, diseños, patentes, marcas comerciales y otros derechos de propiedad intelectual) recogidos en nuestra Plataforma y en todo el material (incluidos todos los textos, gráficos, logotipos, audio y software) disponible en nuestra Plataforma (Contenido). Ni el uso de nuestra Plataforma ni el uso y acceso a cualquier Contenido le otorga ni transfiere ningún derecho, título o interés en relación con nuestra Plataforma o su Contenido. No obstante, le concedemos una licencia para acceder a nuestra Plataforma y consultar su Contenido de acuerdo con estos Términos y, en su caso, según lo expresamente autorizado por nosotros o nuestros terceros licenciantes. Toda

reproducción o redistribución de nuestra Plataforma o su Contenido está prohibida y puede conllevar sanciones civiles y penales. Además, queda expresamente prohibida la copia del Contenido a cualquier otro servidor, ubicación o soporte para su publicación, reproducción o distribución. Queda prohibido cualquier otro uso, copia o reproducción de nuestra Plataforma, su Contenido o cualquier parte del mismo, salvo en la medida permitida por la ley. Si usted mantiene correspondencia o - se comunica con nosotros, o carga de cualquier otro modo contenido públicamente visible en la Plataforma, automáticamente nos concede una licencia irrevocable, perpetua, no exclusiva, libre de derechos y de alcance mundial para utilizar, copiar, mostrar y distribuir dicho contenido, así como para preparar obras derivadas del contenido o incorporar el contenido a otras obras a fin de publicar y promocionar dicho contenido. Esto puede incluir, entre otros, la publicación de testimonios en nuestra Plataforma y el desarrollo de sus ideas y sugerencias para mejorar los productos o servicios que prestamos.

Exclusivamente para uso no comercial

Nuestra Plataforma está pensada exclusivamente para un uso personal, no comercial. Usted no podrá modificar, copiar, distribuir, transmitir, mostrar, ejecutar, reproducir, publicar, conceder licencias, explotar comercialmente, crear obras derivadas, transferir ni vender ningún Contenido, software, producto o servicio incluido en nuestra Plataforma. No podrá utilizar nuestra Plataforma, ni ninguno de sus Contenidos, con fines comerciales, incluida cualquier actividad publicitaria o de generación de ingresos publicitarios en su propia web.

Actividades inaceptables

Debe utilizar siempre nuestros productos de forma segura, conducir de forma atenta y de acuerdo con las condiciones de la carretera y las leyes de tráfico. No debe remitir ningún contenido, incluidas actualizaciones de tráfico o ubicación, a nuestra Plataforma ni usar nuestros productos mientras conduce. Únicamente debe enviar contenido a nuestra Plataforma o usar nuestros productos después de haber detenido su vehículo en un lugar adecuado, según contempla la ley. No debe realizar ningún acto que consideremos inapropiado, ilegal o prohibido por cualquier ley aplicable contra nuestra Plataforma o productos, incluyendo, entre otros: todo acto que constituya una violación de la privacidad (incluida la carga de información privada o personal sin el consentimiento debido) o de cualquier otro derecho legal de las personas o nuestro; utilizar nuestra Plataforma para difamarnos o calumniarnos a nosotros, a nuestros empleados o a otras personas; cargar archivos que contengan virus que puedan ocasionar daños a nuestra propiedad o a la propiedad de otras personas; o publicar o transmitir a esta Plataforma cualquier material no autorizado, incluido, entre otros, material que, en nuestra opinión, pueda molestar, o que sea difamatorio, racista, obsceno, amenazador, pornográfico o perjudicial para nuestros sistemas o los sistemas o la seguridad de la red de un tercero. Si le permitimos publicar información en nuestra Plataforma, tendremos derecho a retirar dicha información a nuestra entera discreción y sin previo aviso. No debe interferir, duplicar, desmontar, desensamblar, aplicar ingeniería inversa, modificar, crear obras derivadas o cambiar en modo algunos nuestros productos o la Plataforma.

Garantías y exenciones de responsabilidad

El motociclismo es una actividad intrínsecamente peligrosa que puede ocasionar lesiones o incluso la muerte. Nuestros productos están diseñados para ofrecer comodidad y una mayor seguridad, pero ningún producto puede ofrecer una protección total contra lesiones o daños de cualquier tipo a personas

o bienes en caso de colisión, impacto, caída, pérdida de control o cualquier otro tipo de accidente. Todos los motoristas y pasajeros deben conocer los riesgos potenciales que conlleva la conducción de una motocicleta y decidir si desean o no asumírselos. Si padece epilepsia, problemas de visión, dolores de cabeza crónicos, sordera o cualquier otra enfermedad o circunstancia personal que pudiera afectar a su concentración durante la conducción: **NO UTILICE NUESTROS PRODUCTOS**. Usted es el único responsable de determinar si el uso de nuestros productos es seguro en función de sus circunstancias personales (buscando incluso asesoramiento médico si fuera preciso). Usted es el único responsable de determinar si puede utilizar legalmente nuestros productos (y sus características, incluidos sistemas de altavoces, interoperabilidad de dispositivos, luces y pantallas visuales, etc.) en su jurisdicción concreta y con su clase o nivel de permiso de conducción. Renunciamos expresamente a toda responsabilidad asociada a cualquier uso por su parte de nuestros productos de forma contraria a las leyes vigentes. En conformidad con la cláusula 6.7 -(Sus garantías legales), todos nuestros productos se proporcionan "tal cual", sin garantías o declaraciones o garantías de ningún tipo, ya sean expresas o implícitas. Nosotros y nuestros directores, directivos, accionistas, empleados, afiliados, agentes, contratistas y licenciantes no seremos responsables de ningún daño directo, incidental, especial, punitivo o consecuente derivado del uso de nuestros productos o de cualquier otra reclamación relacionada de alguna forma con el uso de nuestros productos. Fuera de Australia, algunas jurisdicciones no permiten la exclusión o limitación de responsabilidad por determinados tipos de daños, por lo que, en dichas jurisdicciones, nuestra responsabilidad se limitará en la medida en que lo permita la ley.

Nuestra plataforma

En la medida en que la ley lo permita, incluida la Ley del Consumidor de Australia, no garantizamos ni declaramos que nuestra Plataforma o su Contenido sean íntegros, precisos o estén actualizados, que el acceso sea ininterrumpido o esté libre de errores o virus, o que esta Plataforma sea segura. Nos reservamos el derecho a limitar, suspender o cancelar sin previo aviso su acceso a nuestra Plataforma, a todo Contenido o a cualquier función de nuestra Plataforma en cualquier momento y sin previo aviso, y no seremos responsables de ninguna pérdida, coste, daño o responsabilidad que pueda surgir a consecuencia de ello. Declinamos expresamente toda responsabilidad derivada del uso que usted realice de nuestra Plataforma, de la información o los materiales contenidos en ella, o como consecuencia de la inaccesibilidad de nuestra Plataforma o del hecho de que cierta información o materiales contenidos en ella sean incorrectos, incompletos o no estén actualizados.

Jurisdicción y legislación aplicables

El uso que usted realice de nuestra Plataforma y las presentes Condiciones estará regido por la legislación de Nueva Gales del Sur, por lo que usted queda sujeto a la jurisdicción no exclusiva de los tribunales con competencia en Nueva Gales del Sur.

ADVERTENCIAS

Advertencia de la FCC:

Este dispositivo cumple los requisitos que se detallan en el apartado 15 de las normas FCC. Su funcionamiento está sujeto a estas dos condiciones: (1) este dispositivo no puede causar interferencias perjudiciales y (2) este dispositivo debe aceptar cualquier interferencia recibida, incluidas las interferencias que pueden ocasionar un funcionamiento no deseado.

Se advierte al usuario que cualquier cambio o modificación no aprobados expresamente por la parte responsable de esta conformidad podría anular el derecho del usuario a utilizar el equipo.

Este equipo ha sido probado y se ha demostrado que cumple los límites para dispositivos digitales de Clase B, conforme a la Parte 15 de las normas FCC. Dichos límites ofrecen una protección razonable contra las interferencias perjudiciales en una instalación doméstica. Este equipo genera, utiliza y puede radiar energía de radiofrecuencia y, si no se instala o utiliza de acuerdo con las instrucciones, puede provocar interferencias dañinas en las comunicaciones por radio. Sin embargo, no existen garantías de que dichas interferencias no se producirán en una instalación determinada. Si el equipo produce interferencias importantes en la recepción de radio o televisión, lo que puede determinarse apagando y encendiendo el equipo, se recomienda al usuario que intente corregir las interferencias aplicando una más de las siguientes medidas:

- Reoriente o coloque de otra forma la antena de recepción.
- Aumente la separación entre el equipo y el receptor.
- Conecte el equipo a una toma de corriente en un circuito diferente al que está conectado el receptor.
- Consulte al distribuidor o a un técnico de radio y TV con experiencia.

Advertencia de la IC:

Este dispositivo contiene uno o varios transmisores/receptores exentos de licencia que cumplen con las normativas RSS relativas a dispositivos exentos de licencia según el Departamento de Desarrollo para la Innovación, la Ciencia y la Economía de Canadá. El funcionamiento está sujeto a las dos siguientes condiciones:

1. Este dispositivo no debería provocar interferencias.
2. Este dispositivo debe aceptar cualquier interferencia, incluidas las que pudieran provocar un funcionamiento no deseado.

Este equipo cumple con los límites de exposición a la radiación IC RSS-102 para entornos no controlados.



**GRACIAS Y CONDUZCA
SEGURO**

Encuentre más información sobre los cascos Forcite en
forcitehelmets.com