

FORCITE



 PINLOCK

CASQUE **MX4S**

LE CASQUE DE NOUVELLE GÉNÉRATION

# LISTE DE VÉRIFICATION AVANT LA CONDUITE

## 01



**ASSUREZ-VOUS QUE VOTRE CASQUE  
EST CHARGÉ**

Veillez utiliser un chargeur 5V 2A

## 02



**VÉRIFIEZ QUE VOTRE CARTE  
SD EST INSÉRÉE**

Forcite recommande des cartes SD de  
classe 10

## 03



**INSTALLEZ L'APPLICATION FORCITE**



Pour toute question, veuillez contacter  
[support@forcite.com.au](mailto:support@forcite.com.au)

# SOMMAIRE

FONCTIONNALITÉS DU MK1S	4
CASQUE MK1S	5
MODULE CASQUE	6
COUVERCLES DES PORTS D'ACCÈS	7
ALERTES DU CASQUE	8
RETRAIT DE LA VISIÈRE	10
INSTALLATION DE LA VISIÈRE	11
RETRAIT DE LA VISIÈRE INTERNE	12
INSTALLATION DE LA VISIÈRE INTERNE	13
UNITÉ DE COMMANDE	14
INSTALLATION SUR LE GUIDON	15
CÂBLE MULTIMÉDIA	16
MULTIMÉDIAS SUR IPHONE	17
ENTRETIEN DU CASQUE	18
SÉCURITÉ ET ASSISTANCE CLIENTÈLE	19
POLITIQUE DE FORCITE	20
AVERTISSEMENTS	26

# FONCTIONNALITÉS DU MK7S



**SYSTÈME DE CAMÉRA (HD 1080 60FPS)**



**BLUETOOTH (5.0)**



**AFFICHAGE LED PÉRIPHÉRIQUE**



**GUIDAGE DE NAVIGATION**



**INSTRUCTIONS AUDIOS ET NOTIFICATIONS**



**MUSIQUE - LECTURE ET COMMANDES**



**PRISE ET GESTION DES APPELS TÉLÉPHONIQUES**

Une version complète de ce guide, ainsi que des informations sur les nouvelles fonctionnalités, est disponible au téléchargement sur [support.forcitechhelmets.com](http://support.forcitechhelmets.com)

# CASQUE MK7S

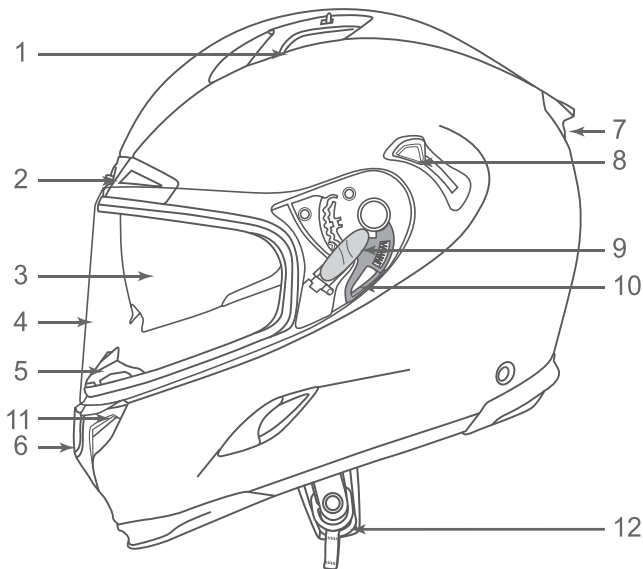

1. Ventilation supérieure

2. Ventilation frontale

3. Visière solaire interne

4. Visière

5. Déflecteur de respiration

6. Caméra

7. Ventilation arrière

8. Commutateur de visière solaire

9. Verrouillage de la visière

10. Gâchette de déverrouillage de la visière

11. Ventilation de mentonnière

12. Sangle à boucle en D

# MODULE CASQUE

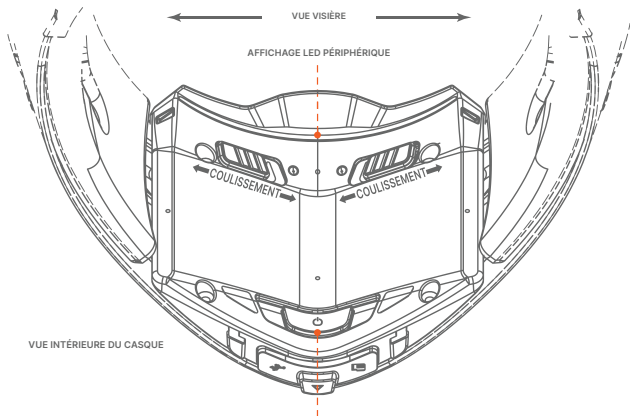

## BOUTON MARCHÉ

  
SIMPLE CLIC  
MARCHÉ/ARRÊT

  
MAINTENIR 6 SEC  
MODE COUPLAGE

  
MAINTENIR 25 SEC  
RÉINITIALISATION  
LOGICIELLE DU CASQUE

CARTE SD



CHARGEMENT /  
DONNÉES

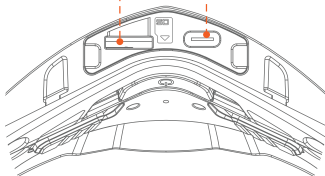

VUE DÉTAILLÉE DES  
PORTS SOUS LE PROTÈGE MENTON

# COUVERCLES DES PORTS D'ACCÈS

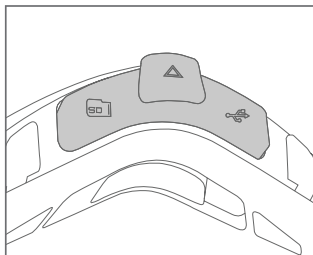
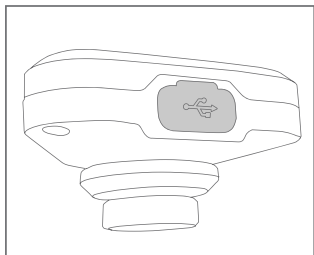

Le casque et l'unité de commande Forcite sont chacun dotés d'un couvercle de ports d'accès en caoutchouc qui s'adapte sur les ports de chargement et la fente pour carte SD.

**ATTENTION : Veillez à bien fermer ces ports pour protéger les composants électroniques de l'humidité et de la poussière. Si vous ne fermez pas correctement les couvercles, les dommages ne seront pas couverts par votre garantie.**

# ALERTES DU CASQUE

Les événements sur la route et les instructions de navigation sont affichés sur l'écran périphérique et diffusés via le système audio.

Vous trouverez ci-dessous la liste des principales configurations d'affichage.

Pour obtenir une liste de toutes les dernières alertes de Forcite, veuillez visiter le site [support.forcitechelmets.com](https://support.forcitechelmets.com)

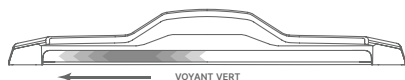

Tourner à gauche

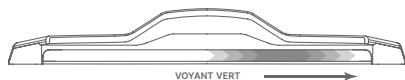

Tourner à droite

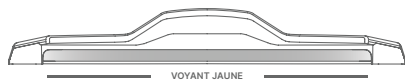

Danger sur la route

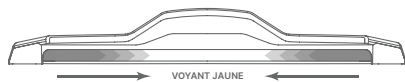

Embouteillage en vue

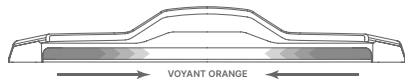

Fermeture de voie /  
Accident



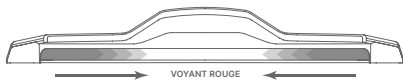

Radar

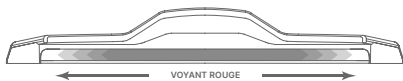

Début de l'enregistrement

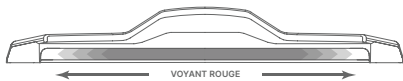

Fin de l'enregistrement

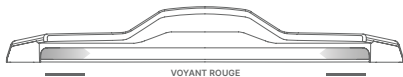

Enregistrement en cours

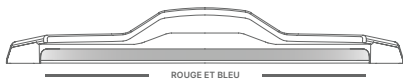

Police en vue

# RETRAIT DE LA VISIÈRE

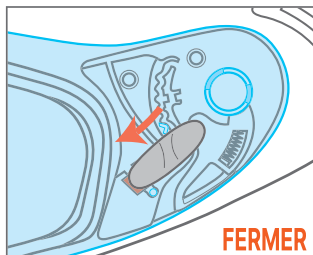
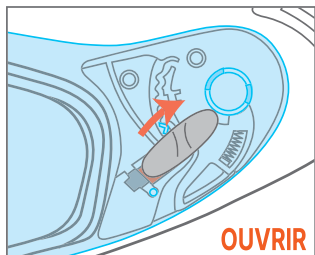

\* Avant de retirer la visière, assurez-vous que les deux côtés du verrou de la visière sont en position « OUVERT ».

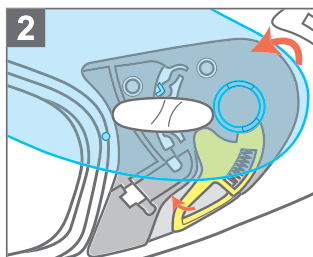
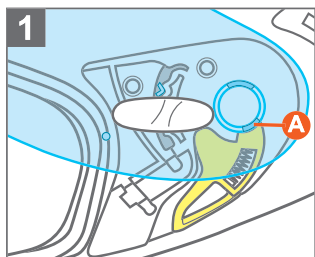

1. Ouvrez la visière au maximum, et vérifiez que la languette (A) se trouve au-dessus de la gâchette de déverrouillage de la visière.
2. Tirez le levier de déverrouillage de la visière vers le haut et dans le même temps, amenez le bord inférieur de la visière vers l'extérieur. Répétez la même procédure de l'autre côté pour retirer complètement la visière.

# INSTALLATION DE LA VISIÈRE

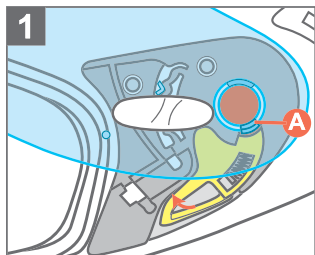

1. Placez la visière en position ouverte sur le trou circulaire des deux côtés, en vous assurant que la languette (A) est alignée sur la gâchette de déverrouillage de la visière

2. Tirez sur la gâchette de déverrouillage de la visière tout en poussant fermement sur la visière pour la mettre en place.

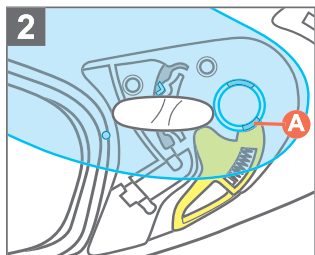

3. Relâchez la gâchette de déverrouillage de la visière

4. Répétez la même procédure de l'autre côté pour terminer l'installation.

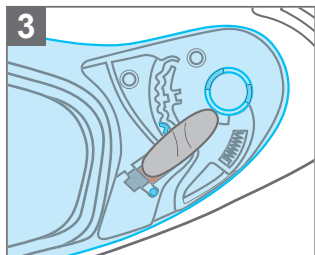

# RETRAIT DE LA VISIÈRE INTERNE

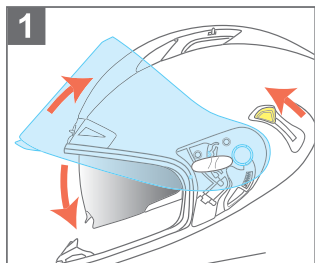

1. Positionnez la visière en position complètement ouverte. Abaissez la visière solaire interne à l'aide de son bouton situé sur le côté du casque.
2. Faites pivoter la visière interne vers le bas jusqu'à ce qu'un petit espace soit visible, puis poussez fermement vers l'extérieur pour dégager la visière solaire du mécanisme.

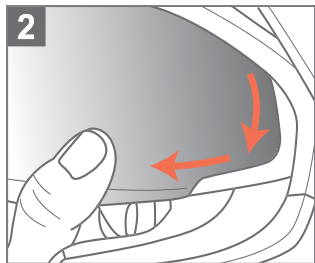

# INSTALLATION DE LA VISIÈRE INTERNE

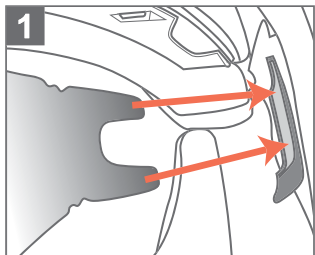

1. Insérez les languettes de la visière solaire dans le mécanisme dans le sens de la flèche jusqu'à ce que la visière interne vienne en butée. Répétez l'opération de l'autre côté et vérifiez sa position.
2. Faites coulisser le bouton de la visière solaire pour faire rentrer la visière dans la coque et vérifiez que le mouvement est fluide.

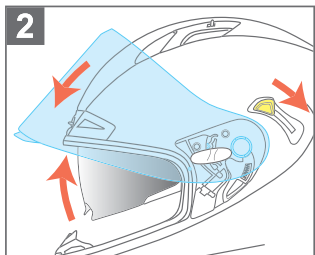

# UNITÉ DE COMMANDE

## BOUTON NAV

- SIMPLE CLIC  
RÉPÉTER LES INSTRUCTIONS  
DE NAVIGATION
- MAINTENIR APPUYÉ 2 SEC  
ANNULER LA NAVIGATION

## BOUTON TÉLÉPHONE

- SIMPLE PRESSION  
SUR RÉPONDRE À L'APPEL
- ● DOUBLE-CLIC  
REJETER L'APPEL /  
RACCROCHER
- MAINTENIR APPUYÉ 2 SEC  
SIRI / ASSISTANT GOOGLE

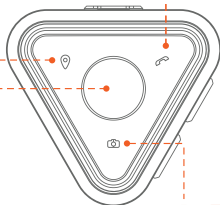

## BOUTON CENTRAL

- MAINTENIR 2 SEC  
MARCHE/ARRÊT
- SIMPLE CLIC  
LIRE/METTRE EN PAUSE  
LA MUSIQUE
- ● DOUBLE-CLIC  
PISTE SUIVANTE
- ● ● TRIPLE-CLIC  
PISTE PRÉCÉDENTE
- MAINTENIR 6 SEC  
MODE COUPLAGE

## BOUTON CAMÉRA

- SIMPLE CLIC  
DÉMARRER/ARRÊTER  
L'ENREGISTREMENT
- MAINTENIR 6 SEC  
VIDER LA CARTE SD



 AUGMENTER  
LE VOLUME

 DIMINUER LE VOLUME

# INSTALLATION SUR LE GUIDON

Le kit d'installation sur guidon Forcite est fourni avec deux entretoises et un outil de serrage supplémentaire. Le kit est adapté aux guidons de 7/8" (22 mm), 1" (25 mm) et 1-1/8" (28 mm).

## INSTRUCTIONS D'INSTALLATION :

1. Placez les pontets supérieurs et inférieurs autour du guidon et utilisez une entretoise pour ajuster le serrage de la fixation si nécessaire.
2. Fixez les pontets à l'aide des deux vis de fixation fournies.
3. Placez votre commande sur la partie supérieure de la plaque d'installation située sur le pontet supérieur et fixez l'unité de commande en serrant la vis à molette.

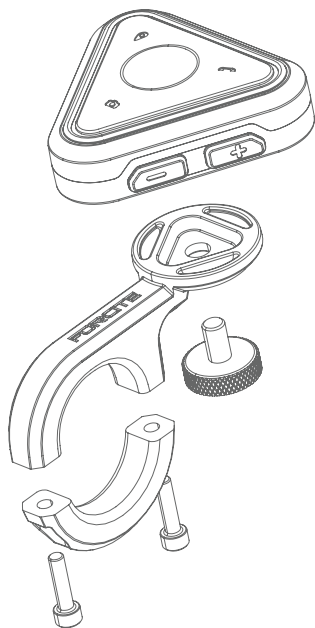

# CÂBLE MULTIMÉDIA

## COMMENT ACCÉDER AUX MÉDIAS

Le gestionnaire multimédia Forcite vous permet de visualiser les vidéos filmées pendant votre parcours, puis de les éditer et de les partager depuis votre téléphone grâce au câble d'accès multimédia qui assure la connexion entre votre téléphone et votre casque.

Pour accéder au gestionnaire multimédia, allez à **Menu principal > Supports**

Ici, le gestionnaire vous invite à connecter votre câble d'accès multimédia à votre appareil mobile et à votre casque Forcite. Vérifiez que la fiche USB-C centrale est connectée au casque et que l'autre fiche USB-C est connectée à votre appareil mobile.

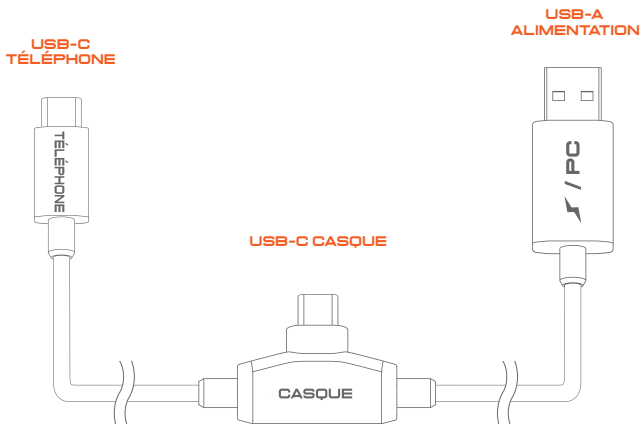



# MULTIMÉDIAS SUR IPHONE

Si vous utilisez un iPhone, vous devrez vous procurer un adaptateur pour appareil photo Lightning vers USB disponible dans l'Apple Store. Le câble d'accès multimédias Forcite est fourni avec l'adaptateur USB-A vers USB-C requis.

Une fois votre casque et votre téléphone connectés, suivez les instructions de l'application pour accéder aux multimédias.

**ADAPTATEUR  
LIGHTNING APPLE**

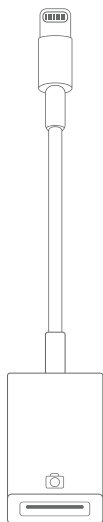

**ADAPTATEUR USB-A  
VERS USB-C**



# ENTRETIEN DU CASQUE

1. N'utilisez que de l'eau ou des détergents doux pour nettoyer la visière ou la doublure interne du casque.
2. Retirez la visière et la doublure interne avant de procéder au nettoyage.
3. Lavez délicatement la doublure interne à la main avec un chiffon propre, puis laissez-la sécher dans un endroit aéré.

**Remarque : les modèles de doublure sont tous disponibles dans différentes tailles**

## AVERTISSEMENT

Ce produit est susceptible de vous exposer à des produits chimiques reconnus par l'État de Californie comme étant à l'origine de malformations congénitales ou d'autres pathologies du système reproductif. Pour plus d'informations, rendez-vous sur <https://www.p65warnings.ca.gov>

## AVERTISSEMENT IMPORTANT CONCERNANT LES LIMITES DU PRODUIT

Votre nouveau casque Forcite peut vous protéger de nombreuses manières lorsque votre casque est correctement ajusté à votre tête et bien serré. Toutefois, aucun casque ne peut empêcher les blessures graves ou la mort en cas d'accident, même à des vitesses inférieures à 20 km/h (13 miles/h). Lorsque vous conduisez, faites toujours preuve d'une extrême prudence et assurez-vous d'avoir lu toutes les instructions pour garantir une utilisation, un ajustement et un entretien appropriés du casque.

# SÉCURITÉ ET ASSISTANCE CLIENTÈLE

## AVERTISSEMENT RELATIF À L'AFFICHAGE LED

Tous les motocyclistes sont différents et ce produit peut ne pas être sécuritaire pour tous les motocyclistes. Dans le cas où l'écran LED périphérique ou toute autre fonctionnalité vous est une source d'inconfort, ou dans le cas où l'une des fonctionnalités s'avère trop distrayante, nous vous recommandons de ne pas utiliser ce produit afin d'assurer votre sécurité sur la route.

L'affichage LED périphérique du casque, les alertes audio et le son peuvent être désactivés via le menu principal de l'application Forcite. Ne conduisez avec votre casque Forcite seulement si ses fonctionnalités vous sont familières.

## ÉCHANGES POUR CHANGEMENT DE TAILLE

Si vous rencontrez des difficultés avec la taille ou l'ajustement de votre casque Forcite, visitez le site [forcitehelmets.com/size-swap](https://forcitehelmets.com/size-swap) ou pour toute question, contactez directement notre équipe d'assistance à [support@forcite.com.au](mailto:support@forcite.com.au).

**SYSTÈMES DE LANGUETTE  
POUR OUVERTURE EN CAS  
D'URGENCE**



En cas d'urgence, d'accident ou de blessure, tirez sur les languettes rouges situées sur la partie inférieure des coussinets de joues

# POLITIQUE DE FORCITE

Merci de visiter notre site Web ou notre application (notre Plate-forme). Notre Plate-forme est détenue et exploitée par Forcite Helmet Systems Pty Ltd (ABN 79 165 647 183). En accédant à notre Plate-forme ou aux services associés, ou en les utilisant, vous acceptez les présentes Conditions générales (Conditions), et vous reconnaissez également avoir lu et accepté notre Politique de confidentialité (disponible sur [www.forcitechelmets.com](http://www.forcitechelmets.com)). Vous devez lire attentivement notre Politique de confidentialité et les présentes Conditions. Si vous n'acceptez pas les présentes Conditions, vous devez cesser immédiatement d'utiliser notre Plate-forme. Dans les présentes Conditions, « nous » et « notre » se réfèrent à Forcite Helmet Systems Pty Ltd (ABN 79 165 647 183) et ses sociétés affiliées.

## Inscription et achat

Vous avez la possibilité de vous inscrire en tant que membre pour passer commande de nos produits via la Plate-forme et accéder à certaines fonctionnalités de notre Plate-forme. Lorsque vous vous inscrivez et activez votre compte (ou achetez nos produits), vous devez nous fournir des informations personnelles telles que votre nom et votre adresse e-mail. Assurez-vous que ces informations sont exactes et actualisées. Nous traitons toutes les informations personnelles que nous recueillons conformément à notre Politique de confidentialité. Lorsque vous vous inscrivez et activez votre compte, nous vous fournissons un nom d'utilisateur et un mot de passe. Vous êtes responsable de la sécurité dudit nom d'utilisateur et dudit mot de passe et de toute utilisation et activité effectuée sous ce nom d'utilisateur. Si vous souhaitez garder l'anonymat, par exemple lorsque vous rédigez des avis, nous vous recommandons d'utiliser un nom d'utilisateur différent de votre nom légal complet. Si vous avez moins de 16 ans, vous n'êtes pas en droit de créer de compte, ni de vous inscrire en tant que membre ou d'acheter nos produits. Si vous avez 16 ans ou plus, mais que vous avez moins de 18 ans, vous déclarez avoir lu les présentes Conditions avec votre parent ou tuteur légal afin de vous assurer que vous et votre parent ou tuteur légal comprenez bien les présentes Conditions. Si vous êtes un parent ou un tuteur permettant à une personne de moins de 18 ans (un Mineur) de créer un compte, vous reconnaissez : exercer une supervision de l'utilisation par le Mineur de son compte et de notre Plate-forme ; assumer tous les risques associés à l'utilisation par le Mineur de son compte et de notre Plate-forme, y compris la transmission de contenu ou d'informations à des tiers via Internet ; vous assurer que le contenu et les informations que le Mineur peut consulter sur notre Plate-forme sont adaptés au Mineur ; assumer toute responsabilité résultant de l'utilisation par le Mineur de notre Plate-forme et de son compte, ou de toute autre manière, en relation avec les présentes Conditions ou l'utilisation de nos produits ; vous assurer de l'exactitude et de la véracité de toutes les informations fournies par le Mineur ; et fournir les consentements contenus dans les présentes Conditions au nom du Mineur. Il se peut que nous vous demandions de confirmer que vous avez l'autorisation de votre parent ou tuteur légal et que celui-ci a accepté les présentes Conditions en votre nom. En outre, même si nous nous en abstenons, nous supposons que c'est le cas et fournissons l'accès à notre Plate-forme et à votre compte sur cette base.

## Avis de collecte

Nous recueillons des informations personnelles vous concernant afin de vous permettre l'utilisation de notre Plate-forme, de vous fournir nos produits et à des fins autrement définies dans notre Politique de confidentialité.

Nous sommes susceptibles de divulguer de telles informations aux tiers qui nous aident à fournir nos services (y compris les fournisseurs de technologies de l'information, les fournisseurs télécoms et nos partenaires commerciaux) ou dans les cas prévus par la loi.

Dans le cas où vous ne fournissez pas de telles informations, il se peut que nous ne soyons pas en mesure de vous fournir l'ensemble de nos produits ou services ou de vous fournir un accès à notre Plate-forme. Notre Politique de confidentialité détaille : (i) la façon dont nous stockons et utilisons vos informations personnelles, et la façon dont vous pouvez y accéder et les corriger ; (ii) la façon dont vous pouvez déposer une réclamation concernant le traitement de vos informations personnelles ; et (iii) la façon dont nous traitons une telle réclamation, le cas échéant. Si vous désirez de plus amples informations sur nos politiques ou pratiques en matière de protection de la vie privée, veuillez nous contacter à [info@forcite.com.au](mailto:info@forcite.com.au).

### **Votre consentement**

En nous fournissant vos informations personnelles, vous consentez à la collecte, à l'utilisation, au stockage et à la divulgation de ces renseignements, conformément à notre Politique de confidentialité et aux présentes Conditions.

### **Exactitude, exhaustivité et actualisation des informations**

Nous faisons tous les efforts raisonnables pour garantir l'exactitude et l'exhaustivité des informations sur notre Plate-forme, dans la mesure permise par la loi, notamment la Loi australienne sur la consommation. Cependant, nous n'offrons aucune garantie concernant les informations diffusées sur notre Plate-forme. Nous vous recommandons de surveiller toute modification apportée aux informations contenues sur notre Plate-forme. Nous ne pouvons être tenus pour responsables envers vous ou toute autre personne des interférences ou des dommages causés à vos systèmes informatiques ou à votre appareil mobile découlant de l'utilisation de notre Plate-forme ou d'un site Web lié. Il vous incombe de prendre les précautions nécessaires afin de vous assurer que ce que vous choisissez d'utiliser sur notre Plate-forme est exempt de virus ou de tout autre élément (tels que des vers ou des chevaux de Troie) susceptible d'interférer avec le fonctionnement de vos systèmes informatiques ou de votre appareil mobile, ou de les endommager. De temps à autre, et sans préavis, il se peut que nous procédions à des ajouts ou des modifications à notre Plate-forme (y compris les Conditions) ou aux informations, produits ou services qui y sont décrits. Cependant, nous ne nous engageons pas à maintenir notre Plate-forme à jour. Nous ne pouvons être tenus pour responsables envers vous ou toute autre personne dans le cas où des informations erronées sont présentes sur notre Plate-forme ou dans le cas où de telles informations ne sont pas à jour.

### **Promotions et concours**

Pour certaines campagnes, promotions ou concours, des conditions générales supplémentaires sont susceptibles de s'appliquer. Si vous souhaitez participer à cette campagne, cette promotion ou ce concours, vous devez accepter les conditions générales applicables à cette campagne, cette promotion ou ce concours. En cas d'incompatibilité entre lesdites conditions générales et les présentes Conditions, lesdites conditions générales prévalent.

### **Processus de commande**

Les produits affichés sur notre Plate-forme ne constituent pas une offre de vente. Il s'agit seulement d'une invitation à négocier. Les commandes que vous passez sont des offres d'achat de produits particuliers conformément aux Conditions, au prix spécifié (comprenant la livraison et d'autres frais).

Dans la mesure permise par la loi, nous nous réservons le droit d'accepter ou de rejeter votre offre pour quelque raison que ce soit (ou sans raison), y compris, mais sans s'y limiter, l'indisponibilité d'un produit, une erreur dans le prix ou la description du produit, ou une erreur dans votre commande. Vous devez vérifier votre commande attentivement avant de la passer. Une fois qu'une commande est confirmée, vous n'avez pas la possibilité de l'annuler. Dans le cas où vous rencontrez des problèmes lors de votre commande, veuillez nous contacter via [info@forcite.com.au](mailto:info@forcite.com.au). Dans le cas où nous annulons ou ne sommes pas en mesure de satisfaire votre commande (y compris lorsqu'un produit est devenu indisponible ou que nous cessons de vendre le produit pour quelque raison que ce soit), nous vous remboursons intégralement de tout paiement reçu. Sauf dans les cas prévus par la loi (y compris la Loi australienne sur la consommation), nous ne pouvons être tenus pour responsables envers vous de toute perte en résultant, telle que l'achat du produit auprès d'un autre distributeur à un prix supérieur (comprenant la livraison et d'autres frais).

### **Prix, paiement et utilisation des codes de réductions/coupons**

Les prix des produits, les frais de livraison et autres frais sont affichés en dollars australiens et comprennent la TPS, le cas échéant. Les prix sont en vigueur au moment de la publication, mais peuvent faire l'objet de modifications. Tous les paiements doivent être reçus dans leur intégralité avant l'expédition. Dans le cas où votre paiement n'est pas reçu ou est refusé par votre banque ou l'émetteur de votre carte de crédit, nous ne pouvons placer le produit de votre commande en attente. Dans de tels cas, nous ne garantissons pas la disponibilité du produit si vous essayez de le commander à nouveau. Un code de réduction/coupon ne peut être utilisé qu'une seule fois par foyer pour une commande. De tels codes ne peuvent pas être utilisés conjointement avec d'autres remises. Un seul code de réduction/coupon peut être utilisé par commande.

### **Propriété et risque**

Le transfert de propriété et des risques afférents aux produits que vous commandez, tels que la perte ou les dommages, s'applique à la livraison.

### **Fourniture et livraison de produits**

Sous réserve des présentes Conditions, nous vous fournissons les produits indiqués sur votre confirmation de commande. Nous faisons tout notre possible pour respecter les délais de livraison indiqués. Toutefois, de nombreux facteurs (dont certains échappent à notre contrôle) peuvent affecter de tels délais et nous ne pouvons garantir leur respect inconditionnel. Si vous souhaitez organiser une collecte des produits en personne, veuillez nous contacter via [info@forcite.com.au](mailto:info@forcite.com.au) ou au +61(0)460310779 pour organiser une collecte en personne.

### **Produits en rupture de stock**

Nous nous réservons le droit de vous informer de la non-disponibilité des produits pour lesquels vous avez passé commande. Dans le cas où vous commandez un produit sur notre Plate-forme et que nous vous informons ultérieurement que nous n'avons plus le produit que vous avez commandé initialement en stock, nous vous proposons, selon votre choix, un crédit en magasin ou un remboursement de la valeur du produit qui ne vous a pas été fourni (frais de livraison compris). Les crédits en magasin ne peuvent être utilisés que pour commander chez nous et ne peuvent être échangés contre de l'argent en espèces. Les crédits en magasin doivent être utilisés dans les 12 mois suivant l'émission.

## Changement d'avis et retours

Veillez vérifier attentivement avant de passer commande, car nous n'offrons pas de remboursements ou d'échanges en cas de changement d'avis après 30 jours ou en cas d'erreur lors de la finalisation de votre commande (erreur dans le choix de la taille, de la couleur, du modèle ou du style). Les remboursements ne peuvent être émis que dans les 30 jours suivant la réception de la marchandise achetée. Passé le délai de 30 jours, vous n'êtes pas éligible à un remboursement. Les échanges de taille doivent avoir lieu dans les 30 jours suivant la réception de la marchandise. Passé le délai de 30 jours, des frais de restockage vous sont facturés. Les échanges de taille ne peuvent être effectués que sous réserve de l'état NEUF du casque. Nous ne pouvons procéder à l'échange de casques ayant été utilisés. Tous les produits sont livrés avec une garantie standard de 12 mois couvrant l'ensemble des défauts de fabrication, mais pas l'usure générale.

## Vos garanties légales

La Loi australienne sur la consommation, qui s'inscrit dans la Loi de 2010 sur la concurrence et la consommation (Loi australienne sur la consommation), prévoit certaines garanties légales qui ne sauraient être exclues, restreintes ou modifiées. Lesdites garanties s'ajoutent aux garanties volontairement offertes par le fabricant ou le fournisseur. Aucune disposition des présentes Conditions n'affecte vos droits en vertu de la Loi australienne sur la consommation ou d'une législation similaire s'appliquant aux garanties légales.

## Procédure de remboursement et questions relatives à votre produit

Dans le cas où vous avez des questions relatives à votre produit, veuillez nous contacter via [info@forcite.com.au](mailto:info@forcite.com.au). Les remboursements sont émis selon le mode de paiement utilisé pour l'achat. Sous réserve de la clause 6.7 - (vos garanties légales) (et sans limitation de la clause 11.1(d)), nous ne remboursons aucun achat ou remplacement de produit lorsque, à notre avis raisonnable, le produit est devenu de qualité inacceptable ultérieurement à la livraison, en raison d'une mauvaise utilisation, d'un non-respect des instructions du fabricant, d'une utilisation anormale ou d'un non-respect des précautions raisonnables.

## Sites liés

Notre Plate-forme peut contenir des liens vers des sites Web exploités par des tiers. De tels liens sont fournis pour des raisons de commodité et peuvent ne pas rester à jour ou être maintenus. Sauf indication contraire expresse, nous n'offrons aucune garantie à l'égard du contenu de tels sites Web liés et ne pouvons en être tenus pour responsables. En outre, nous ne disposons d'aucun contrôle ou droit sur de tels sites Web liés.

## Droits de propriété intellectuelle

Sauf indication contraire, nous détenons ou avons obtenu sous licence auprès de tiers tous les droits, titres et intérêts (y compris les droits d'auteur, dessins, brevets, désignations commerciales et autres droits de propriété intellectuelle) sur notre Plate-forme et sur tout le matériel (y compris le texte, les graphiques, les logos, les éléments audio et logiciels) mis à disposition sur notre Plate-forme (le Contenu). L'utilisation que vous faites de notre Plate-forme et l'utilisation et l'accès à tout Contenu de votre part ne vous attribue ni ne vous transfère aucun droit, titre ou intérêt en relation avec notre Plate-forme ou le Contenu. Toutefois, nous vous concédons une licence d'accès à notre Plate-forme et de consultation du Contenu conformément aux présentes Conditions générales et, le cas échéant, tel qu'expressément autorisé de notre part ou de la part de nos concédants de licence tiers. Toute

reproduction ou redistribution de notre Plate-forme ou du Contenu est interdite et peut entraîner des sanctions civiles et pénales. En outre, il est expressément interdit de copier le Contenu sur tout autre serveur, emplacement ou support pour publication, reproduction ou distribution. Toute autre utilisation, copie ou reproduction de notre Plate-forme, du Contenu ou de toute partie de celle-ci est interdite, sauf dans les limites autorisées par la loi. Si vous communiquez avec nous ou si vous téléchargez du contenu publiquement visible sur la Plate-forme, vous nous accordez automatiquement une licence irrévocable, perpétuelle, non exclusive, libre de droits et internationale d'utilisation, de copie, d'affichage et de distribution dudit contenu et de concevoir des œuvres dérivées du contenu ou d'incorporer le contenu dans d'autres œuvres afin de publier et de promouvoir ledit contenu. Cela peut inclure, sans s'y limiter, la publication de témoignages sur notre Plate-forme et le développement de vos idées et suggestions d'amélioration de produits ou services que nous fournissons.

### **Utilisation commerciale interdite**

Notre Plate-forme est réservée à votre usage personnel et non commercial. Vous ne pouvez modifier, copier, distribuer, transmettre, afficher, exécuter, reproduire, publier, accorder une licence, exploiter commercialement, créer des œuvres dérivées, céder ou vendre tout contenu, logiciel, produit ou service contenu dans notre Plate-forme. Il vous est interdit d'utiliser notre Plate-forme ou son Contenu à des fins commerciales, y compris toute activité publicitaire ou génératrice de revenus publicitaires sur votre propre site Web.

### **Activité inacceptable**

Vous devez toujours utiliser nos produits de manière sécuritaire, conduire avec vigilance et vous adapter aux conditions routières, dans le respect du Code de la route. Vous ne devez pas soumettre de contenu sur notre Plate-forme, y compris des mises à jour sur le trafic ou votre localisation, ni utiliser nos produits lors de l'utilisation de tout véhicule. Vous ne devez soumettre de contenu sur notre Plate-forme ou utiliser nos produits qu'après avoir arrêté votre véhicule dans un endroit approprié, tel qu'autorisé par la loi. Vous devez vous abstenir de commettre tout acte à l'égard de notre Plate-forme ou de nos produits que nous jugerions inapproprié, illégal ou interdit par toute loi applicable, y compris, mais sans s'y limiter : tout acte qui constituerait une violation de la vie privée (y compris le téléchargement d'informations privées ou personnelles sans le consentement de la personne concernée) ou de tout autre droit des personnes ou droit nous appartenant ; l'utilisation de notre Plate-forme aux fins de nous diffamer ou nous calomnier, nos employés ou d'autres personnes ; le téléchargement de fichiers contenant des virus susceptibles d'endommager nos biens ou les biens d'autres personnes ; ou la publication ou la transmission sur ladite Plate-forme de tout matériel non autorisé, y compris, mais sans s'y limiter, du matériel susceptible, selon nous, de causer une nuisance, ou de nature diffamatoire, raciste, obscène, menaçante, pornographique, ou qui est préjudiciable à nos systèmes ou aux systèmes ou à la sécurité du réseau d'un tiers. Dans le cas où nous vous permettons de publier des informations sur notre Plate-forme, nous nous réservons le droit de les retirer à notre seule discrétion et sans préavis. Vous ne devez pas interférer, dupliquer, désassembler, décompiler, procéder à la rétroingénierie, modifier, créer des œuvres dérivées ou modifier de toute autre manière l'un de nos produits ou la Plate-forme.

### **Garantie et clauses de non-responsabilité**

Le motocyclisme est une activité intrinsèquement dangereuse susceptible d'entraîner des blessures et/ou la mort. Nos produits sont conçus pour offrir un confort et un surcroît de sécurité. Cependant, aucun produit ne peut offrir une protection totale contre les blessures ou les dommages de quelque nature que ce soit aux personnes ou aux biens en cas de collision, d'impact, de chute, de perte de contrôle ou de tout autre type d'accident. Tous les motocyclistes et les passagers doivent avoir conscience des risques liés au motocyclisme et juger si ces risques valent la peine d'être pris ou non. Si vous souffrez



d'épilepsie, de troubles de la vision, de maux de tête chroniques, de surdité ou de toute autre affection médicale ou de toute autre circonstance pouvant affecter votre concentration sur la route : N'UTILISEZ PAS NOS PRODUITS. Il relève de votre seule responsabilité de déterminer si l'utilisation de nos produits est sans danger en fonction de vos circonstances personnelles (y compris en demandant conseil à un médecin si nécessaire). Il relève de votre seule responsabilité de déterminer si vous pouvez légalement utiliser nos produits (et leurs fonctionnalités, y compris les systèmes de haut-parleurs, l'interopérabilité des appareils, les voyants et affichages visuels, etc.) dans la juridiction dont vous relevez et en fonction de votre catégorie/niveau de permis de conduire. Nous déclinons expressément toute responsabilité liée à l'utilisation que vous faites de nos produits d'une manière contraire aux lois applicables. Sous réserve de la clause 6.7 - (vos garanties légales), tous nos produits sont fournis « en l'état », sans aucune garantie, assurance ou déclaration de quelque nature que ce soit, expresse ou implicite. Notre société, nos administrateurs, dirigeants, actionnaires, employés, sociétés affiliées, agents, sous-traitants et concédants de licence ne peuvent être tenus pour responsables des dommages directs, accessoires, spéciaux, punitifs ou consécutifs découlant de l'utilisation de nos produits ou de toute autre réclamation liée de quelque manière que ce soit à l'utilisation de nos produits. En dehors de l'Australie, certaines juridictions ne permettent pas l'exclusion ou la limitation de responsabilité pour certains types de dommages. Dans de telles juridictions, notre responsabilité est par conséquent limitée dans la mesure autorisée par la loi.

### **Notre plate-forme**

Dans les limites autorisées par la loi, y compris la Loi australienne sur la consommation, nous ne faisons aucune garantie ni déclaration concernant notre Plate-forme ou le Contenu, y compris, mais sans s'y limiter, de garanties ou déclarations selon lesquelles la Plate-forme ou le Contenu sont à tout moment complets, exacts ou à jour, que l'accès est ininterrompu, exempt d'erreurs ou de virus, ou que notre Plate-forme est sécurisée. Nous nous réservons le droit de restreindre, suspendre ou résilier sans préavis votre accès à notre Plate-forme, à tout Contenu ou à toute fonction de notre Plate-forme à tout moment et sans préavis, et ne pouvons être tenus pour responsables de toute perte, coût, dommage ou responsabilité qui pourrait survenir en conséquence. Nous déclinons expressément toute responsabilité découlant de l'utilisation que vous faites de notre Plate-forme, des informations ou des documents qu'elle contient, ou de l'inaccessibilité de notre Plate-forme ou pour toutes informations ou documents qu'elle contient qui sont incorrects, incomplets ou non actualisés.

### **Juridiction et droit applicable**

L'utilisation que vous faites de notre Plate-forme et les présentes Conditions générales sont régies par le droit de la Nouvelle-Galles du Sud et vous vous soumettez à la juridiction non exclusive des tribunaux qui exercent leur juridiction en Nouvelle-Galles du Sud.

# AVERTISSEMENTS

## **Avvertissement FCC :**

Cet appareil est conforme à la partie 15 des règles de la FCC. Le fonctionnement est soumis aux deux conditions suivantes : (1) cet appareil ne doit pas causer d'interférences nuisibles et (2) cet appareil doit accepter toute interférence reçue, y compris les interférences qui peuvent causer un fonctionnement non désiré.

Nous prévenons l'utilisateur que tout changement ou modification n'ayant pas été expressément approuvé par l'autorité responsable de la conformité est susceptible d'annuler le droit de l'utilisateur à utiliser l'équipement.

Cet équipement a été testé et respecte les limitations d'un appareil numérique de classe B, conformément à la partie 15 des règles de la FCC. Ces limitations sont conçues pour fournir une protection raisonnable contre les interférences nuisibles dans une installation en milieu résidentiel. Cet équipement génère, utilise et peut émettre des énergies de fréquence radio susceptibles de causer des interférences nuisibles aux communications radio dans le cas où l'appareil n'est pas installé et utilisé conformément aux présentes instructions. Cependant, il se peut que des interférences se produisent dans une installation particulière. Si cet appareil provoque effectivement des interférences préjudiciables à la réception radiophonique ou télévisuelle, ce qui peut être détecté en mettant l'appareil sous et hors tension, l'utilisateur peut tenter de remédier aux interférences de l'une des façons suivantes :

- Réorienter ou déplacer l'antenne de réception.
- Augmenter la distance entre l'équipement et le récepteur.
- Connecter l'équipement à une prise d'un circuit différent de celui auquel le récepteur est connecté.
- Consulter le revendeur ou un technicien expérimenté en radio/télévision pour obtenir de l'aide.

## **Avvertissement IC :**

Cet appareil contient un ou plusieurs émetteurs/récepteurs exempts de licence qui sont conformes aux CNR exempts de licences d'Innovation, Sciences et Développement économique Canada. Le fonctionnement est soumis aux deux conditions suivantes :

1. Cet appareil ne doit pas causer d'interférences.
2. Cet appareil doit accepter les interférences, y compris les interférences susceptibles de nuire à son fonctionnement.

Cet équipement est conforme aux limites d'exposition aux rayonnements IC RSS-102 établies pour un environnement non contrôlé.



**MERCI ET SOYEZ  
PRUDENT SUR  
LA ROUTE !**

Pour en savoir plus sur les casques Forcite, rendez-vous sur  
[forcitehelmets.com](http://forcitehelmets.com)